



# 규격시방서

## 우레탄 반사지보호볼라드

### 1. 목적

본 시방서는 차량의 진입 및 통제가 필요하거나 보행자에게 안전한 통행환경을 제공하고, 차량의 빈번한 진출입을 통제하여 주정차시 발생될 수 있는 안전사고 및 보도 파손의 원인을 제거하기 위하여 설치되는 볼라드로서 매립식의 설치방법이 있으며 설치지역의 환경에 따라 적합한 방식을 선택하여 안전하게 설치되며 지속적인 유지관리가 되도록 함을 목적으로 한다.

### 2. 적용 범위

본 시방서는 우레탄 반사지보호볼라드의 시공 및 유지관리에 적용한다.

### 3. 제품의 명칭 및 규격

가. 명칭 : 우레탄 반사지보호볼라드

나. 규격 : 매립식 :  $\phi 115\text{mm} \times \text{H}1150\text{mm}$

양카식 :  $\phi 115\text{mm} \times \text{H}850\text{mm} / \phi 180 \times 3\text{t}$

다. 재질 : TPE, 스텐

### 4. 제품의 구조도

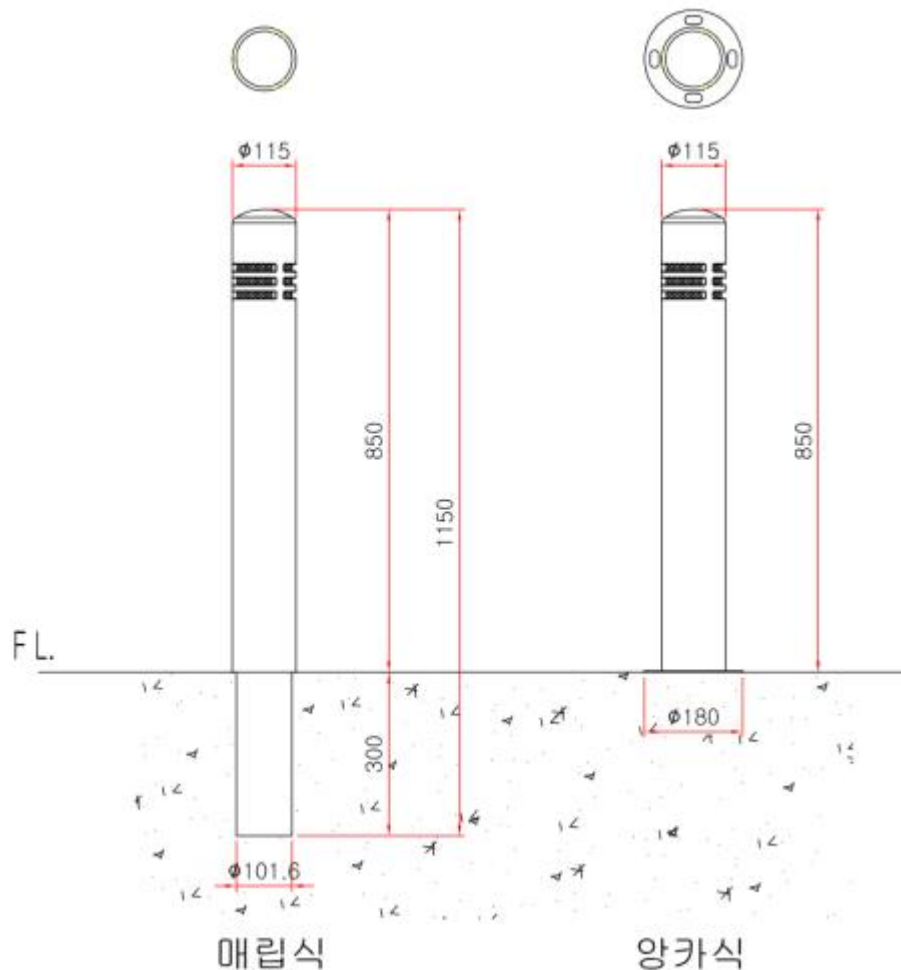

## 5. 시공

### 가. 안전조치

- 1) 시공에 들어가기 전에 자동차 운전자에 주의를 환기시킬 수 있는 조치를 취한다.
- 2) 일반도로에 있어서는 운전자뿐만 아니라 보행자의 안전을 위한 조치도 취해야 한다.
- 3) 설치 위치의 기타 구조물에 대한 영향에도 충분한 검토가 필요하다.

### 나. 시 공

#### 5.1 매립식

- 1) 볼라드의 설치위치와 방법은 설계도 및 시방서에 의거하여 시공한다.
- 2) 타설을 위한 터파기는 가로·세로 300mm, 깊이 350mm가 되게 한다.
- 3) 볼라드 매립 부분만큼 삽입하고 주변의 틈새는 콘크리트로 마감한다.
- 4) 기초 콘크리트는 완전히 양생될 때까지 시공유지를 위하여 적절한 조치를 하여야 한다.  
※콘크리트 타설시 지상으로 돌출되는 본체에 이물질이 묻지 않게 하고 만약 콘크리트가 묻은 경우 양생되기 전 물로 닦아낸다.
- 5) 주변정리를 하고 안전조치 시설물을 철거한다.

## 6. 검수

시공이 종료되면 발주처 또는 감독관의 입회하에 검수를 받는다.

※ 발주처 및 감독관의 입회가 불가능 할 경우 설치과정 전·중·후를 촬영하여 시공이 완료되었음을 입증하여야 한다.

## 7. 유지 관리

본 볼라드는 설치환경 또는 관리소홀로 훼손될 수 있으므로 주기적인 순회 점검을 실시한다.(볼트의 흔들림/본체의 밀림)

## 8. 기타

본 시방서에 기술되지 아니한 사항은 발주처 및 감독관의 지시에 따라야 한다.